

JAKUB

Informace pro stařečskou farnost

ŘÍJEN 2005



Sv. Hedvika

Hedvika byla dcerou hraběte von Andechs-Meranien. Do dvanácti roků byla vychovávána v benediktinském klášteře, pak byla provdána za Jindřicha I., vévodu slezského a polského. Hedvika si zvykla na život v klášteře, kde horlivě četla horlivě Písmo svaté a teď měla jít do země, kde se hovořilo slovanským jazykem. Utěšovalo ji, že její manžel zval do této země německé osídlence, takže tu vznikaly vesnice a města, kde se hovořilo jejím jazykem.

I když byla vázána péčí o rodinu, doprovázela svého muže na cestách i na soudy a brzy získala pověst přímluvkyně a to i u polského lidu. Věnovala se chudým a nemocným, v nichž spatřovala ukřižovaného Krista, bez zřetele na to, jaké byli národnosti. Třináct chudých měla stále blízko sebe, museli ji provázet i na jejích cestách po vévodství. Dávala jim často své jídlo a sama se spokojila s něčím zcela prostým. Protože v její rodině, i v rodině jejího muže docházelo ke krvavým sporům, rozhodla se léčit nenávisť láskou, vinu usmířením – její kajícnictví nabývalo hrozivých forem – chodila někdy i v zimě bosa, prodlužovala tvrdé půsty, oděvem se často nelišila od služebných.

Na její přání byl založen v Třebnici u Vratislavi ženský cisterciácký klášter, abatyši zde byla její dcera. Ve Vratislavi založila špitál, první ve Slezsku, později i útulek pro malomocné. Když její manžel zemřel, uchýlila se do kláštera v Třebnici. Poslední ranou, která ji postihla, byla smrt syna Jindřicha, který se měl stát nástupcem otcovým. Hedvika v sobě našla sílu, aby utěšovala dceru i snachu, ale zakrátko zemřela i ona.

Sv. Hedvika je patronka Polska a Slezska, snoubenců, vyhnanců z vlasti. Jejím atributy jsou bosé nohy, cisterciácký oděv, v ruce drží model kostela.

(převzato z *Hejduk: Svátí církevního roku*)

Co se dělo, děje a bude dít

- ⇒ V neděli 2. října, po slavnosti sv. Václava **poděkujeme při mši sv. za úrodu**. Přineste si košíček s ovocem či několik plodů ovoce jako výraz díky Bohu za úrodu.
- ⇒ **Připomínáme všem dětem, že jsme se opět začali scházet a to vždy v pátek v 16³⁰ hod. na faře! Všechny děti proto srdečně zveme mezi sebe a těšíme se na ně! Co děláme? Hrajeme spoustu zábavných her, povídáme si, zpíváme, jezdíme na výlety a o prázdninách na tábor. Také máme novou klubovnu! Za společenství dětí, které se schází na faře Zdenička a Maruška.**
- ⇒ *V pátek 14. října je po mši sv. setkání členů farní rady.*
- ⇒ **Zpovídat** se bude v pátek 7. října od 16⁴⁰ hod. a po mši sv. s adorací až do vyzpovídání.
- ⇒ **V neděli 9. října udělí generální vikář Mons. Jiří Mikulášek při mši sv. ve 14³⁰ hod. pěti biřmovancům z naší farnosti svátost biřmování.** 
- ⇒ **Mše sv. pro děti** bude v pátek 21. října. Od 16⁴⁰ hod. bude také možno přistoupit ke svátosti smíření (platí především pro děti).
- ⇒ **Příprava dětí na 1. sv. přijímání** začne v pátek 21. října po mši sv. pro děti.
- ⇒ **V neděli 9. října bude mše sv. ve 14³⁰ hod.! Dopoledne tedy mše sv. není!
V neděli 16. října bude mše sv. v 8³⁰ hod.!
V pátek 28. října bude mše sv. v 8³⁰ hod. ráno!**
- ⇒ **Sbírky v měsíci říjnu:** v neděli 16. října na opravy kostela
v neděli 23. října na misie
- ⇒ Změny vyhrazeny! Sledujte proto prosím ohlášky při mších a bohoslužbách a vývěsku u kostela.

PŘEHLED BOHOSLUŽEB – ŘÍJEN 2005

<p>2. října – neděle 27. v mezidobí</p>	<p>I. čt. <i>Iz 5, 1-7</i> • II. čt. <i>Flp 4, 6-9</i> • ev. Mt 21, 33-43 <hr/> 9¹⁵ – mše sv. za Jaroslava Zahradníčka, dceru a všechny jejich živé a zemřelé rodiny / Miloše Vaňka, zemřelou přízeň, dar zdraví pro rodinu a Karla Ježka / Aloise Cahy, rodiče a sourozence / Augustina a Růženu Svobodovy a syna Karla 9⁰⁰ – mše sv. Krahulov</p>
<p>5. října – středa 27. týdne v mezidobí</p>	<p>17⁰⁰ – bohoslužba slova</p>
<p>7. října – pátek památka Panny Marie Růžencové</p>	<p>17⁰⁰ – mše sv. za Rudolfa Svobody, manželku, děti, živou rodinu, Ladislava Máchala a celou přízeň, Michala Petriláka a duše v očistci</p>
<p>9. října – neděle 28. v mezidobí</p>	<p>I. čt. <i>Iz 25, 6-10</i> • II. čt. <i>Flp 4, 12-14.19-20</i> • <hr/> ev. Mt 22, 1-14 14³⁰!!! – mše sv. s udílením svátosti biřmování za Josefa Maštálíře, jeho rodiče, rodiče Svobodovy, Marii a Josefa Tomkovy / Josefa Šedy, manželku, Boží požehnání a dar zdraví pro celou rodinu / Emílii a Josefa Pražákovy, Miloše Příkazského, rodiče a sestru / Josefu Černou, rodiče, sourozence, manžele Kohoutovy, rodiče a syny 9⁰⁰ – mše sv. Krahulov</p>
<p>12. října – středa 28. týdne v mezidobí</p>	<p>17⁰⁰ – bohoslužba slova</p>
<p>14. října – pátek 28. týdne v mezidobí</p>	<p>17⁰⁰ – mše sv. za Adélu Černou, celou rodinu, Stanislava Komárka a celou rodinu</p>
<p>16. října – neděle 29. v mezidobí</p>	<p>I. čt. <i>Iz 45, 1.4-6</i> • II. čt. <i>1 Sol 1, 1-5</i> • ev. Mt 22, 15-21 <hr/> 8³⁰!!! – mše sv. za farníky (sbírka na opravy kostela) 9⁰⁰ – mše sv. Krahulov</p>
<p>19. října – středa 29. týdne v mezidobí</p>	<p>17⁰⁰ – bohoslužba slova</p>

21. října – pátek 29. týdne v mezidobí	17 ⁰⁰ – mše sv. pro děti za Josefa a Anežku Buksovy, dceru a P. Jaroslava Krejčíře
23. října – neděle 30. v mezidobí	I. čt. <i>Ex 22, 20-26</i> • II. čt. <i>1 Sol 1, 5-10</i> • ev. Mt 22, 34-40 9 ¹⁵ – mše sv. za Bohuslava Školaře, dvoje rodiče, sourozence, celou živou rodinu a duše v očistci / rodiče Němcovy, živou a zemřelou rodinu / rodiče Kovářovy / Františka a Josefa Novotných, manželku, bratra, dvoje rodiče a dar zdraví (sbírka na misie) 9 ⁰⁰ – mše sv. Krahulov
26. října – středa 30. týdne v mezidobí	17 ⁰⁰ – bohoslužba slova
28. října – pátek svátek sv. Šimona a Judy, apoštolů	8³⁰!!! – mše sv. za rodiče Dokulilovy, celou přízeň, boží požehnání a dar víry pro rodinu, Karla Kocha a rodiče
30. října – neděle slavnost Výročí posvěcení kostela	9 ¹⁵ – mše sv. za P. Ladislava Juráka, rodiče a sourozence, duše v očistci, rodiče Šoustalovy, sourozence, Josefa Mlčocha, rodiče, Františka Maurera a rodiče / rodinu Královcovu, Valovu a duše v očistci / Miroslava Svobodu, syna, celou rodinu, vyprošení zdraví, Františku Nahodilovou, manžela a syna /rodiče Švandovy a celou přízeň 9 ⁰⁰ – mše sv. Krahulov

ZADÁNO PRO DĚTI

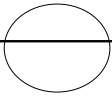
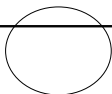
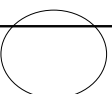
TV	EK	EV	
DĚ	LN	INA	
LI	ED	ĚC	
PŮ	CÍ	LA	
			

Pán Ježíš vyprávěl podobenství: když chce někdo postavit věž, musí si dobře promyslet, co všechno ho to bude stát a co všechno bude muset podniknout, aby věž dokončil. Jinak by se mu všichni vysmáli a jeho práce by byla zbytečná. Podobně ten, kdo se rozhodně následovat Ježíše, musí jednat tak, aby nezůstal stát v půli cesty.

Jeden stavitel přeházel při stavbě věže její kameny. Přeskládej je tak, aby v rozích, které se dotýkají, byly vždycky shodné symboly. Pak se objeví tajenka.

TAJENKA: